

Alle Anschlüsse mit
Innengewinde Rp
KW + WW mit
Außengewinde R

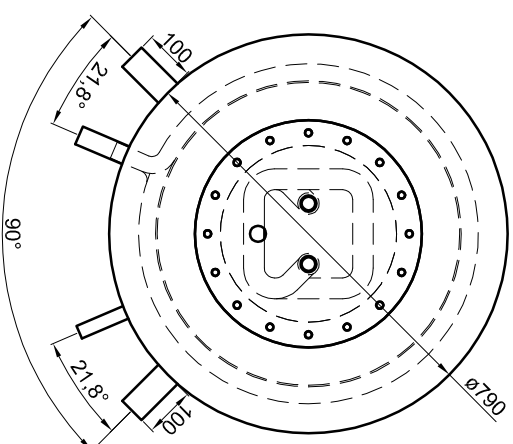

Betriebsangaben:

Behälter:		Glattrohr-Wärmetauscher unten:	
Nennvolumen:	871 l	Übertragungsfläche:	3,2 m ²
zulässiger Druck (pS):	4,5 bar	Inhalt:	20,1 l
Prüfdruck (pPT):	6,0 bar	zulässiger Druck (pS):	16,0 bar
zulässige Temperatur (rS):	0 - 95 °C	zulässige Temperatur (rS):	0 - 110 °C
zulässiges Medium:	Wasser	zulässiges Medium:	Wasser/Glykol
Gewicht:	251 kg	Werkstoff:	S235JR+AR
Werkstoff:	S235JR+AR		
Korrosionsschutz:	innen roh, außen beschichtet		

Edelstahl-Wellrohr-Wärmetauscher:		Glattrohr-Wärmetauscher oben:	
Übertragungsfläche:	5,8 m ²	Übertragungsfläche:	2,1 m ²
Inhalt:	29,2 l	Inhalt:	13,4 l
zulässiger Druck (pS):	10,0 bar	zulässiger Druck (pS):	16,0 bar
zulässige Temperatur (rS):	0 - 110 °C	zulässige Temperatur (rS):	0 - 110 °C
zulässiges Medium:	Trinkwasser	zulässiges Medium:	Wasser/Glykol
Werkstoff:	1.4404	Werkstoff:	S235JR+AR

Materialstärken:

Mantelblech: 2,0 mm
Körperböden: 2,5 mm

Materialstärken sind nicht dargestellt!

TWL-Technologie GmbH
Im Gewerbegebiet 2 - 12
D-92271 Freihung
www.twl-technologie.de

Bearbeiter:	Datum:	Maßstab:
---	01.01.2019	M 1:15
Hygiene-Kombispeicher Typ KER-2 1079_90°		
Art-Nr. KER2.1079-90		